

# 永劫无间城市联赛 武神杯 S2 赛事规则

## 说明：

本《永劫无间城市联赛【武道对决武神杯 S2】赛事规则》（简称“规则”）适用于参加 2023 永劫无间城市联赛【武道对决武神杯 S2】（简称“赛事”）所有阶段的选手。

本规则旨在保证赛事能建立完整性、系统化、规范化的运作，并保证各选手参赛期间的竞技环境。

本次比赛将依照本规则执行，本规则将作为本次比赛的唯一判断依据。所有裁判判决将依照此规则执行。如果遇到赛事规则之外的情况，裁判将在确保游戏公平性下做出判决，所有参赛选手需要按照主办方的赛程来进行所有的比赛。

此规则由永劫无间城市联赛赛事组委会制定并负责执行，永劫无间城市联赛赛事官方由 24 工作室、网易游戏、永劫无间城市联赛项目组人员共同组成，行使赛事相关权利并履行相关义务，在此规则中被称为“官方”。

# 目录

1	赛事说明.....	4
2	赛程.....	4
2.1	晋级说明.....	4
2.2	赛程说明.....	5
2.3	赛事奖励.....	6
2.3.1	赛事奖励概览.....	6
2.3.2	奖金领取规则.....	7
3	赛制.....	7
3.1	赛制介绍.....	7
3.1.1	分组规则.....	7
3.1.2	海选赛.....	8
3.1.3	城市冠军争夺赛.....	9
3.1.4	全国淘汰赛.....	10
3.1.5	全国总决赛.....	12
3.2	名额分配规则.....	15
3.2.1	弃权判定.....	15
4	参赛要求.....	16
4.1	参赛资格.....	16
4.2	参赛须知.....	17
5	比赛规则.....	18
5.1	比赛账号、版本与服务器.....	18

5.1.1	比赛账号.....	18
5.1.2	比赛版本与服务器.....	18
5.2	比赛设备.....	18
5.2.1	线上赛设备、通讯与视频录制要求.....	18
5.2.2	线下赛设备.....	19
5.3	比赛进程.....	20
5.3.1	赛前事项.....	20
5.3.2	赛中掉线流程.....	21
5.3.3	赛后程序.....	21
5.4	裁判.....	22
5.4.1	裁判职责.....	22
5.4.2	裁判举止.....	23
5.4.3	最终裁决.....	23
5.5	选手行为.....	23
6	赛事官方.....	24
6.1	赛事官方构成.....	24
6.2	规则变动与完善.....	24
6.3	不可抗力.....	25
6.4	最终决定权.....	25

# 1 赛事说明

吾辈皆英雄，仗剑行万里！永劫无间城市联赛是由 24 工作室主办，网易游戏、永劫无间特权网吧共同联合举办的全国性大众赛事。城市联赛的创建旨在为每一位热爱永劫无间的玩家提供多元、有趣、公平的竞技模式与环境。

城市联赛武神杯 S2 采用【武道对决】模式，通过单人刀房对弈，展现永劫无间近战对抗博弈的魅力。

海选阶段将在各大特权网吧线下进行，旨在为所有参赛选手提供酣畅淋漓的电竞体验。诸位英雄可在官网查询具体赛点信息并报名参赛。

我身无拘，武道无穷。武神杯 S2 恭候诸位英雄前来特权网吧一决高下，争夺城市联赛冠军荣耀！

## 2 赛程

### 2.1 晋级说明

10月9日-11月5日，各线下网吧赛点海选，每个网吧决出一位赛点冠军；

11月13日-11月19日，城市冠军争夺赛，每个城市将从该城市的各赛点冠军中决出一位城市冠军；

11月20日-12月24日，全国淘汰赛，各城市冠军将进入本赛段。本赛段的前16名晋级全国总决赛。

12月30日-12月31日，全国总决赛，16位晋级选手角逐武神杯 S2 全国总冠军。



## 2.2 赛程说明

### 1、海选赛：

报名时间：2023 年 9 月 28 日起

海选时间：2023 年 10 月 9 日-2023 年 11 月 5 日

本届赛事海选阶段统一在线下特权网吧进行。特权网吧将各自组织赛事报名及开赛时间，选手需自行在当地特权网吧赛点报名，并在该网吧规定的比赛时间前往门店进行比赛。

*\*赛点网吧查询：*

*扫描二维码进入城市联赛赛事官网，下滑至“赛点信息”，即可快速查询您身边的特权网吧和对应联系方式。*



## 2、城市冠军争夺赛

比赛时间：2023年11月13日-2023年11月19日

比赛地点及具体比赛时间以晋级后工作人员通知为准。

## 3、全国淘汰赛

比赛时间：2023年11月20日-2023年12月24日

比赛地点及具体比赛时间以晋级后工作人员通知为准。

## 4、全国总决赛

比赛时间：2023年12月30日-2023年12月31日

晋级选手将受邀前往广州参与全国总决赛，角逐武神杯 S2 全国总冠军。

*\*由于不可抗力导致比赛进程受到影响，官方将重新安排相关赛程，通过调整比赛模式（如线上或线下）、比赛日期或其他方式修改比赛赛程并至少提前一天通知选手赛程调整信息。*

## 2.3 赛事奖励

### 2.3.1 赛事奖励概览

阶段	说明	奖金	道具奖励	实物奖励	游戏内称号
海选赛	参赛奖（网吧门店）	/	城市赛游戏内头像*1*人；城市联赛抽奖礼包*1*人	海选纪念铭牌*1	/
	名次奖（网吧门店）	/	冠军：BP经验*10级*人；城市联赛抽奖礼包*3*人；城市联赛气泡*1*人 亚军：BP经验*5级*人；城市联赛抽奖礼包*2*人；城市联赛气泡*1*人	/	/
城市冠军争夺赛	名次奖	/	/	所有城市冠军：机械师M7Pro鼠标*1	/
全国淘汰赛	名次奖 (共4组，每组对应名次的选手均可获得右侧奖励)	冠军：5000 亚军：3000 第3-4名：1000	冠军：BP经验*20级*人；城市联赛抽奖礼包*10*人 亚军：BP经验*10级*人；城市联赛抽奖礼包*5*人 第3-4名：BP经验*5级*人；城市联赛抽奖礼包*3*人	/	/
全国总决赛	名次奖	冠军：30000 亚军：20000 季军：10000	冠军：特权网吧枪旗*1*人；BP经验*50级*人；城市联赛抽奖礼包*20*人 亚军：BP经验*20级*人；城市联赛抽奖礼包*10*人 季军：BP经验*10级*人；城市联赛抽奖礼包*5*人 第4-8名：BP经验*5级*人；城市联赛抽奖礼包*2*人 第9-16名：城市联赛抽奖礼包*1*人	冠军：机械师曙光16Pro水冷超频电竞本*1 亚军：机械师曙光16Pro 锐龙版电竞本*1 季军：机械师天穹显示器*1	冠军：2023年城市联赛 武神杯S2冠军

*\*奖金发放：官方将在所有赛段结束后进行领奖信息采集，采集完毕后进行奖金发放。实际到账金额为代扣代缴个人所得税等税费后的金额。*

*\*游戏内奖励发放：游戏内奖励仅支持发放至参赛账号，将在所有赛段结束后通过游戏内部*

件进行发放。

*\*实物奖励发放：实物奖励将统一邮寄至选手提供的地址（海选阶段实物奖励需自行领取）*

## 2.3.2 奖金领取规则

- 1、奖金领取须填写《领奖声明》，按照声明书中要求填写、按印并邮寄给官方；
- 2、选手须按官方要求在规定时间内上交《领奖声明》，因选手个人原因导致无法领取奖金等相关后果，需由选手自行承担；
- 3、选手如放弃奖金，须填写《自愿放弃奖金声明》；
- 4、选手若在任意时间场合有代打、作弊、使用非法外挂、利益串通、贩卖胜负(名额)、威胁官方人员等行为，将取消参赛资格及奖金领取资格；
- 5、选手若选择放弃后续赛段晋级资格，奖金奖励取消；
- 6、所有奖励将在该届赛事所有赛段结束后进行信息采集，随后于 30 个工作日内发放，如因选手个人原因或其他特殊原因影响信息采集，将对应推迟发放时间。

# 3 赛制

## 3.1 赛制介绍

### 3.1.1 分组规则

1、常规分组规则

1) 优先保证各组人数平均分配；

- 2) 若赛制规则中有组数要求皆优先按照所述要求进行分配;
- 3) 若无组数需求, 则分组对象的数量除以 16 为几即分为几组, 若有余数则组数加一。
- 4) 所有选手将被随机分入各组, 若在平均分配完成后仍有选手未被分至任一组别, 该部分选手将按照组别开赛顺序依次填入。

举例一: 若某门店共报名 50 人, 实际到场 33 人, 则将按照 33 人进行随机分组, 共分为 3 组, 每组 11 人。

举例二: 若某门店共报名 76 人, 实际到场 49 人, 则将按照 49 人进行随机分组, 共分为 4 组, 各组人数为 A 组 13 人、B 组 12 人、C 组 12 人、D 组 12 人。

## 2、分组对象

海选阶段: 各赛点比赛日当天实际到场玩家 (各赛点分组独立进行)。

城市赛阶段: 城市内的所有赛点冠军 (各城市分组独立进行)。

淘汰赛阶段: 各比赛节点下, 城市决赛晋级至该赛段的所有选手。

## 3、对阵规则

- 1) 每场“武道对决”比赛开始前需重新确定选手对阵。
- 2) 每场比赛将由系统默认洗牌分配具体对阵。

### 3.1.2 海选赛

城市冠军争夺赛分为门店小组赛和门店决赛两个阶段进行。

#### 1、门店小组赛

- 1) 所有参赛选手按照分组规则确定分组及对阵;
- 2) 各组将进行 BO3 模式单败淘汰复活赛, 每组共两位选手可晋级门店决赛。单败淘汰复活

赛赛制如下:



第一场：比赛将由系统默认洗牌分配具体对阵，该场比赛第一名将获得该组第一个城市决赛晋级名额

第二场：第一场比赛中第一轮被淘汰的选手，将进行第二场比赛，该场比赛第一名将获得该组第二个城市决赛晋级名额

*例如：某组由 16 人组成，第一场比赛中第一名将直接晋级；第 2-16 名将进行第二场比赛，第二场比赛中的第一名将获得该组第二个晋级名额。*

## 2、门店决赛

小组赛所有晋级选手根据分组规则确定分组及对阵名单，决出赛点冠军，并晋级下一赛段。

1) 若晋级人数 $\leq 16$  人：选手共进行一场“武道对决”BO5 模式比赛，第一名即为赛点冠军；

2) 若晋级人数 $> 16$  人：选手共进行两场“武道对决”BO5 模式单败淘汰复活赛。

第一场：各组前两名晋级至第二场比赛；

第二场：该场比赛第一名即为赛点冠军。

### 3.1.3 城市冠军争夺赛

城市冠军争夺赛分为小组赛和决赛两个阶段进行。因各城市赛点网吧数量不同，该赛段根据实际赛点冠军人数匹配对应赛制规则。

1) 该城市的赛点冠军数=1，则该城市无需组织该赛段，该选手即为城市冠军；

2) 该城市的赛点冠军数=2，则该城市无需组织小组赛阶段，直接进入城市决赛阶段，获胜选手即为城市冠军；

3) 该城市的赛点冠军数 $\geq 3$ ，则该城市需组织城市小组赛和城市决赛。

## 1、城市小组赛：

1) 比赛将由系统默认洗牌分配具体对阵，每组进行 BO3 单败淘汰复活赛。单败淘汰复活赛赛制如下：

第一场：比赛将由系统默认洗牌分配具体对阵，该场比赛第一名将获得该组第一个城市决赛晋级名额

第二场：第一场比赛中第一轮被淘汰的选手，将进行第二场比赛，该场比赛第一名将获得该组第二个城市决赛晋级名额

*例如：某组由 16 人组成，第一场比赛中第一名将直接晋级；第 2-16 名将进行第二场比赛，第二场比赛中的第一名将获得该组第二个晋级名额。*

## 2、城市决赛：

小组赛晋级选手将由系统默认洗牌分配具体对阵，共进行一场 BO5 单败淘汰赛，第一名即为城市冠军，晋级至下一赛段。

### **3.1.4 全国淘汰赛**

全国淘汰赛分为淘汰赛小组赛和淘汰赛决赛两个阶段进行。

#### 1、淘汰赛小组赛

1) 所有城市冠军抽签对阵，决出 128 位晋级选手，分组进行后续阶段赛事。抽签规则如下：  
赛事组将抽取每位选手的序号，所有选手按照序号回形排列进行对阵，若有选手轮空，则直接晋级至 128 强。

-	选手 A	选手 B
第一场	1	256
第二场	2	255
第三场	3	254
第四场	4	253
第五场	5	252
.....	.....	.....
.....	.....	.....
.....	.....	.....
第 124 场	124	133
第 125 场	125	132
第 126 场	126	131
第 127 场	127	130
第 128 场	128	129

2) 128 名选手将随机分为八组，并由系统默认洗牌分配具体对阵，各组分别进行 BO5 单败淘汰复活赛。每场比赛的第一、二名拥有决赛晋级名额，每组共晋级四位选手。单败淘汰复活赛赛制如下：

第一场：比赛将由系统默认洗牌分配具体对阵，该场比赛第一、二名将获得该组的总决赛晋级名额。

第二场：第一场比赛中第一轮被淘汰的选手，将进行第二场比赛，该场比赛第一、二名将晋级总决赛。

例如：某组由 16 人组成，第一场比赛中第一、二名将直接晋级；第 3-16 名将进行第二场比赛，第二场比赛中的第一、二名将晋级。

## 2、淘汰赛决赛

所有晋级选手按照分组规则分为四组，每组进行一场“武道对决”BO5 模式比赛（比赛将由系统默认洗牌分配具体对阵），前四名即可晋级至全国总决赛。

## 3.1.5 全国总决赛

### 一、赛制

全国总决赛采用采用 KOF 赛制。每场比赛选手需提前选取五名英雄（可自由使用近战武器），并按照选定顺序轮番上阵。每回合胜方维持现有血量继续在场上迎战，败方更换下一个英雄，直到其中一方五位英雄全部上阵完毕为止。

#### 1、比赛规则说明

- (1) 赛前定好各英雄并提交裁判，裁判每回合需确定双方英雄选择无误将示意选手可开始比赛
- (2) 振刀示意开始：裁判确认后，选手到达场地就绪后每次开始前，双方皆进行振刀示意后可以自行开始。若未振刀示意直接开始，第一次将进行警告，第二次将判负当局对阵。
- (3) 对战中近战武器均可使用；若武器被振，可在背包中选取任意武器进行对战
- (4) 一方阵亡后未阵亡方需等待阵亡方复活，阵亡方则需要在复活后按照裁判指示回到竞技场内，裁判确认后 15 秒未进入场地视作违规，将判负当局对阵。

(5) 英雄选取：阵亡方复活期间可选取下一个英雄，若未按赛前提交的阵容选取即视为违规，第一次将进行警告，第二次将判负当局对阵。

(6) 离开场地限制：选手不得主动离开竞技场区域，以选手人物落点为准，若主动离开将判负选手当局对阵，若被动（如被击飞出场地）离开，则需在 15 秒内返回（可使用飞索）。

\*备注：如下图，黄圈内为竞技场区域，黄圈外为看台区域。



(7) 回复状态：比赛全程不可使用甲粉、药品、武备匣。未按规定私自回复状态，将判负当场对阵。

(8) 获胜规则：每个自定义无尽试炼房间 12 分钟，当一方击败数率先达到 5 个时本局获胜，若时间结束双方均未达到 5 个击败数则以当前战绩计算成绩

(9) 获胜判定：比较 总胜场（大分），若总胜场相同，则依次比较两队胜负关系、净胜分、小分；其中若某阶段无法判定胜负关系，则以下一阶段判定为准。最终仍无法判定的情况下进行加赛。

(10) 加赛规则：加赛为重新开启自定义房间，规则皆与之前相同，先获得 5 个击败即为获胜

(11) 重开规则：若赛事中途存在的不可抗力原因导致对局中断，该场比赛重开，双方选手按照已选好的英雄进行。

## 2、比赛房间设置

- (1) 自定义房间：无尽试炼；地图：火罗国
- (2) 自定义出生区域：武道对决
- (3) 追击关闭，屏蔽飓风客
- (4) 禁用远程武器，禁用奥义，禁用药品、甲粉、武备匣
- (5) 可用飞索（默认 6 个）

## 二、晋级方式

全国淘汰赛分为小组单循环赛和八强双败淘汰赛两个阶段进行。

### 1、小组单循环赛

12 位选手分为四组，每组 4 人，进行小组单循环赛。六场比赛结束后最终得分最高的两名选手以小组第一、小组第二的成绩晋级至八强淘汰赛阶段。

(1) 分组规则：

a) 晋级总决赛的选手按照全国淘汰赛小组内名次分为【第一名】【第二名】【第三、四名】三个抽奖池。

b) 依次抽取总决赛四组选手，每组从【第一名】【第二名】两个抽签池中各抽一个，【第三&四名】抽签池中抽两个，组成该组选手。

c) 每组选手组成如下：【第一名】1 位；【第二名】1 位；【第三、四名】2 位，依次为选手 A-D。

(2) 比赛轮次：

每组比赛轮次如下图所示

<b>第一场</b>	选手A (第一名)	选手D (第三、四名)
<b>第二场</b>	选手B (第二名)	选手C (第三、四名)
<b>第三场</b>	选手A (第一名)	选手C (第三、四名)
<b>第四场</b>	选手D (第三、四名)	选手B (第二名)
<b>第五场</b>	选手A (第一名)	选手B (第二名)
<b>第六场</b>	选手C (第三、四名)	选手D (第三、四名)

## 2、八强淘汰赛

小组单循环阶段每组排名第一的选手直接进入胜者组、排名第二的选手直接进入败者组。胜者组与败者组各为不同的抽签池，每位选手均进行抽签决定对阵。抽取的号码相同的两位选手即为第一轮对阵选手。

八强淘汰赛对阵如下：

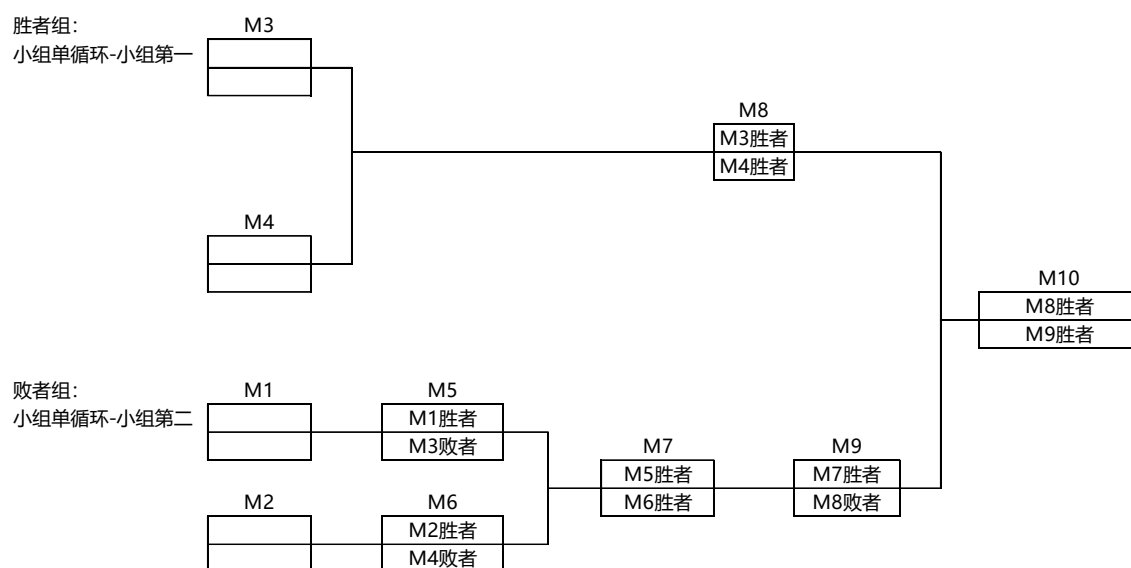

## 3.2 名额分配规则

### 3.2.1 弃权判定

1、所有参赛选手不得中途弃赛，如弃赛则所有参赛奖励不予发放。

2、选手出现以下情况，将被官方判定为弃权：

- 1) 参赛选手无法继续参与后续赛段，且在距离比赛日两个工作日前主动告知弃赛
- 2) 参赛选手未按官方要求完成身份核验、签到、培训、准备比赛等工作
- 3) 参赛选手未按官方规定时间到场参赛
- 4) 参赛选手未在官方规定时间内进入游戏房间
- 5) 参赛选手在收到晋级通知后 48 小时内未取得联系者
- 6) 参赛选手使用非报名时的账号进行比赛
- 7) 比赛开始至比赛结束全过程不得人为退出游戏，不得重开，违者视为弃权。

*\*以上情况均不可申诉。若因对阵选手恶意干扰导致，需要提交证据（如录屏信息）进行申诉。*

3、因选手个人原因导致错过比赛或被判定为弃权等后果，由选手自行承担。

## 4 参赛要求

### 4.1 参赛资格

- 1、所有参赛选手需年满 18 周岁；
- 2、本次赛事面向所有非职业玩家开放，职业联赛登记选手不得报名参与；
- 3、所有选手须使用本人实名认证的账号进行参赛，选手不得转借及使用他人的账号参赛。
- 4、所有参赛选手不得买卖或转增参赛/晋级资格，如发现则取消参赛成绩，所有参赛奖励不予发放且不得参与后续所有永劫无间城市联赛；



## 4.2 参赛须知

1、所有选手赛事全程所得的游戏内奖励将统一发放至参赛账号上；实物奖励将统一邮寄至选手提供的地址（海选阶段实物奖励需自行领取）。

2、所有参赛选手不得中途弃赛，如弃赛则所有参赛奖励不予发放；

3、选手晋级城市冠军争夺赛及后续赛段时，须配合官方进行身份查验，查验通过方可继续参与下一赛段的比赛，包括但不限于：

1) 比赛现场签到需凭身份证或其他有效证件登记；

2) 线上赛区的选手需提供清晰的身份证正面照片以及本人手持身份证照片；

3) 个人信息需与账号实名信息一致；

若身份查验不通过，将取消选手参赛资格及此前所获得的所有赛事奖励（包括游戏内道具、实物奖励、赛事奖金等）。

*注：以上资料将通过官方工作人员向选手收集，如因丢失等情况导致无法提供身份证，可用电子身份证、驾驶证、护照、港澳通行证等有照片及身份证号码的证件代替。*

4、所有参赛选手仅可在指定窗口期完成游戏昵称修改申报，新昵称必须合法、合规且经过官方审批后方可在游戏内进行修改。选手不得在比赛过程当中随意修改自己的参赛账号游戏昵称，若因昵称修改影响后续参赛，后果需选手自行承担。

5、所有报名选手须按照官方要求进入赛事沟通群，因未进群或其他个人原因错过群内通知所导致的一切意外后果，由选手自行承担；

# 5 比赛规则

## 5.1 比赛账号、版本与服务器

### 5.1.1 比赛账号

- 1、 本届比赛所有赛段均需选手自备账号进行比赛。
- 2、 参赛账号必须为选手本人实名认证的账号，选手不得转借及使用他人的 账号参赛。
- 3、 如因自身游戏行为被封号导致无法正常参赛，后果由选手自行承担。
- 4、 如封号原因极其恶劣（如外挂、演员、代练等），赛事官方将视情况在游戏处罚之外进行追加处罚，如取消参赛资格等。

### 5.1.2 比赛版本与服务器

- 1、 当前正式服游戏版本
- 2、 比赛过程中若发现存在 BUG 或其他问题的英雄或皮肤，官方将视情况进行禁用操作

## 5.2 比赛设备

### 5.2.1 线上赛设备、通讯与视频录制要求

- 1、 线上赛阶段共包含两个阶段：
  - 1) 城市冠军争夺赛
  - 2) 全国淘汰赛

- 2、参赛选手需自行准备参赛设备，并自行在比赛开始前完成调试
- 3、线上赛阶段的参赛选手需：
  - 1) 在比赛前进入 webmeeting 对应视频会议室及 Teamspeak 指定语音频道；
  - 2) 比赛全程将本人视频画面（手部及面部）传输至视频会议室，在语音频道中将语音打开，保证视频及语音频道中可以听到对应语音；
  - 3) 录制游戏第一视角，赛后上传至网盘以备查验；
  - 4) 比赛全程严禁使用外接存储设备；
  - 5) 比赛全程选手不允许使用与赛事无关通讯设备进行通讯；
  - 6) 官方有权在任意阶段向选手收集赛事过程中相关的视频及语音录制文件。

## 5.2.2 线下赛设备

- 1、线下赛阶段共包含两个阶段：
  - 1) 海选阶段
  - 2) 全国总决赛
- 2、官方将提供比赛相关赛事设备：（其中海选阶段设备将由对应特权网吧提供）
  - 1) 主机、显示器；
  - 2) 键盘、鼠标；
  - 3) 头戴式耳机或其他音频设备；
  - 4) 桌椅；
  - 5) 官方指定其他设备。
- 3、设备更换

如果设备出现技术或任何其他有可能影响赛事正常进行的问题,选手或官方有权要求对此情况进行技术检查。

官方的技术人员将对故障进行判断和排查并向官方反馈检查结果和建议。官方将对设备出现的问题作出判断,并有权最终决定是否更换设备。

如确定需更换设备,替换设备由官方提供。

## 5.3 比赛进程

### 5.3.1 赛前事项

#### 1、准备时间 (线下阶段)

在比赛开始前,官方将给到 2 分钟的准备时间供选手确保完全就绪。

官方将把准备时间与时长作为比赛赛程的一部分告知参赛选手,在没有得到现场裁判的许可及另外一名官方工作人员陪同的情况下,选手不得离开。准备包括以下内容:

- 1) 确认官方提供设备的质量;
- 2) 调试并确认设备情况;
- 3) 配置天赋与印记;
- 4) 调整游戏内的设置;

#### 2、比赛开始时间

选手准备完毕后,比赛将按照预定时间准时开始。准备期间若选手出现问题可能导致延时开赛,该情况是否可以接受以及是否延时开赛须由官方自主判断和决定。若官方判断导致开赛延时的情况不可接受,将有权对造成延迟的选手进行惩罚。

#### 3、游戏房间创建

官方将会创建正式游戏房间，选手收到房间信息后需立刻遵循官方的指引加入游戏房间。

### 5.3.2 赛中掉线流程

#### 1、线上赛阶段：

因比赛设备及网络由选手自己提供并调试，比赛过程中出现任何问题由选手自行承担，不可作为申请暂停或重赛的理由。

若过程中出现掉线的情况，可重启连接游戏，但不可重赛。

#### 2、线下赛阶段：

比赛开始后，若发生掉线、账号异常、设备异常、服务器崩溃等无法进行游戏的状况，选手需立即告知裁判，由裁判视情况处理，在裁判许可前选手不得私自进行处理。

### 5.3.3 赛后程序

1、赛果确认：官方须确认并记录比赛结果，并由选手签字确认

2、赛果异议：若选手对比赛结果有异议，须在该场比赛结束前向官方提交材料，若比赛已结束，官方将不受理任何针对该场比赛提出的质疑。

3、重赛判定：若遭遇不可抗力导致比赛无法正常进行等特殊情况，官方将视具体情况判断是否进行重赛。完成重赛判定后，任何选手不得公开发表异议。

#### 1) 可重赛情况：

将根据具体情况判定是否需要进行重赛：

I 比赛设备或网络大面积异常

II 遭遇不可抗力导致比赛无法正常进行

III 服务器出现重大 BUG

其他可重赛情况：

I 比赛参数设置错误

II 比赛房间其他问题

III 官方指示霞的特殊情况重赛

2) 不可重赛情况：

I 因选手个人原因（如机器故障/断线、断网等）导致影响比赛的情况。

II 选手需要对其设备调试结果负责，包括外设、游戏内设置、电脑画面设置。调试完成后，若出现非不可抗力问题，将不予重赛。

## 5.4 裁判

### 5.4.1 裁判职责

裁判是官方工作人员，负责判断发生在赛前、赛中以及紧跟赛后发生的比赛相关问题、疑问和情况，包括但不限于：

- 1、赛前核查选手名单；
- 2、检查选手的设备和比赛区域巡视；
- 3、宣布比赛开始；
- 4、指挥比赛的中止/重开；
- 5、对于赛中违反规则的行为进行惩罚；
- 6、确认比赛结束以及比赛结果。

## 5.4.2 裁判举止

自始至终，裁判的行为都应当具有专业性，并且应该以公正的方式进行裁决。不得对任何选手展示出喜爱或偏见。

若在比赛过程中发生突发情况时，选手应当服从裁判指示进行或停止游戏操作。

## 5.4.3 最终裁决

如果选手对裁决有质疑，可通过 5.3.3 条款进行申诉。官方始终保留城市联赛比赛期间所有裁决的最终决定权。

## 5.5 选手行为

以下行为会被认为是非公平竞赛行为，将由城市联赛赛事官方裁定处罚。

1. 参赛选手在任意时间场合使用非法程序（外挂）进行游戏或比赛；
2. 参赛选手在任意时间场合使用没被认可的程序进行游戏或比赛；
3. 参赛选手在参加任意官方或官方授权赛事时有代打行为；
4. 参赛选手出现任何操控胜负或默契赛的行为；
5. 参赛选手在比赛中出现恶意中断比赛，妨碍比赛进行，利用非游戏内方式获取游戏内信息，恶意掉线，利用游戏漏洞等行为；
6. 参赛选手在比赛中出现任意主观性自杀等消极比赛的行为；
7. 参赛选手出现谎报信息或信息造假行为；

8. 参赛选手在公开场合使用或煽动他人使用淫秽的、侵犯他人的、粗俗的、无礼的、威胁性的、辱骂的、诽谤的、中伤他人的、具有攻击性的或者令人厌恶的语言、手势或肢体动作；
9. 参赛选手接触或者以其他方式干扰灯光、摄像机以及其他演播设备，或进行可能对其产生破坏效果的行为。所有选手必须遵循比赛现场演播人员的所有指示；
10. 参赛选手在比赛时间或比赛区域中发送短信、电子邮件、使用社交媒体、开启个人直播等；

所有参赛选手如出现以上行为，将会受到包括但不限于以下类型处罚：

1. 口头警告；
2. 书面警告；
3. 禁止参加当局比赛；
4. 取消奖金及相关奖励；
5. 取消某局比赛成绩；
6. 取消某场比赛成绩；
7. 取消当前赛事参赛资格；
8. 禁赛。

## 6 赛事官方

### 6.1 赛事官方构成

永劫无间城市联赛赛事官方由 24 工作室、网易游戏、永劫无间城市联赛赛事组人员共同组成。

### 6.2 规则变动与完善

为确保永劫无间城市联赛各项比赛的公平性及完整性，官方根据实际情况可以随时对此规则进行修订、改动或者补充。此规则未详尽说明或存在疏漏的事项，由官方另行释明或制定相



关规则或管理规范予以明确。

上述规则的修订、改动或者补充，以及释明、新规制定，官方有权以邮件、电子公告、纸质公告或其他一切恰当之方式发布实施。所有官方人员沟通内容如与官方正式公布的规则发生冲突的，应以官方正式公布的规则为准进行执行。

## **6.3 不可抗力**

如联赛中出現不可抗力因素（包括但不限于台风、地震、洪水、冰雹等自然灾害；政府行为；社会异常事件等），导致比赛无法继续进行因而无法判定胜负，则由官方判定比赛最终结果。

## **6.4 最终决定权**

官方拥有对本赛事规则中所有条款的最终解释权，以及对不端行为惩罚的决定权。